



TOYOTA

01/2003 -

LANDCRUISER 5d. J12

LANDCRUISER 3d. J150

Cat. No. T/028

e20

e20*94/20*0760*00

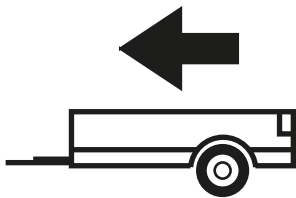

2800kg

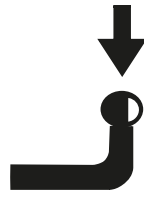

130kg

D = 16,30kN

D (kN) =



MAX kg

x

MAX kg

x 0,00981



MAX kg

+

MAX kg

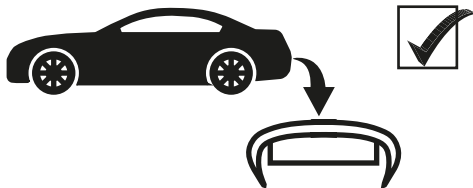

IMIOLA HAK-POL

96-111 KOWIESY, CHOJNATA 23A, POLAND

tel. +48 46 831 73 31, fax +48 831 74 29

e-mail: office@imiola.pl, www.imiola.pl

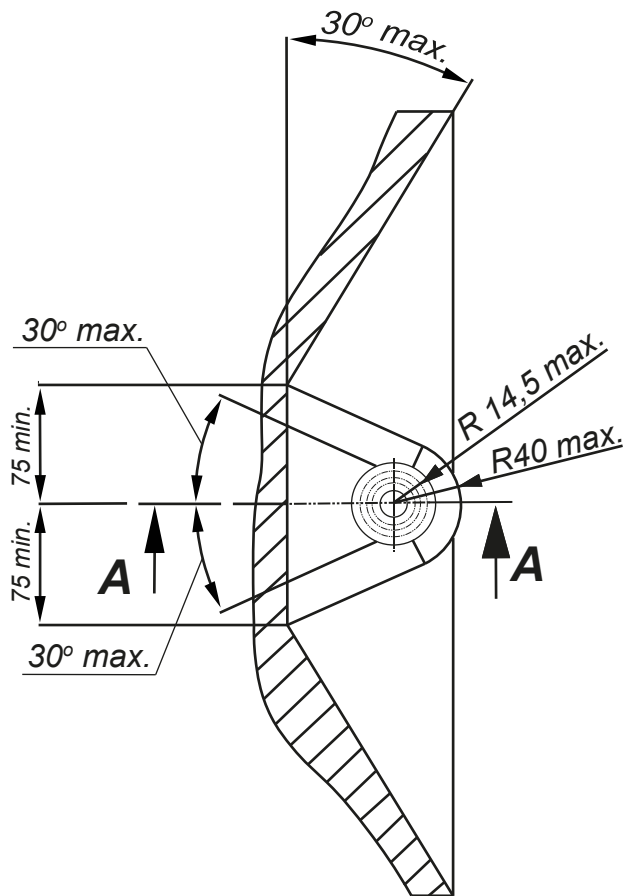

PRZEKRÓJ A-A

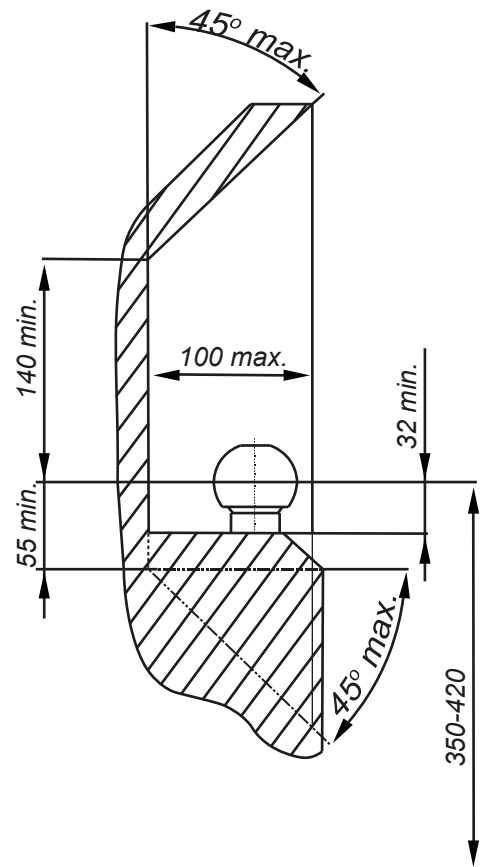

PL Należy zagwarantować przestrzeń swobodną według załącznika VII, rysunek 25a/b Regulaminu EKG ONZ 55.01 przy dopuszczalnym ciężarze całkowitym pojazdu.

F L'espace libre doit être garanti conformément à l'annexe VII, illustration de la réglementation 55.01 CE pour un poids total en charge autorisé du véhicule.

GB The clearance specified in appendix VII, diagram 25a/b of Regulation No. 55.01 UN EU must be guaranteed at laden weight of the vehicle.

D Der Freiraum nach Anhang VII, Abbildung 25a/b der Vorschriften 55.01 EG ist zu gew 25a/b abzuwehren bei zulässigem Gesamtgewicht des Fahrzeuges.

Moment skręcający dla śrub i nakrętek (8.8) Torque settings for nuts and bolts (8.8)	
M8	25Nm
M10	55Nm
M12	85Nm
M14	135Nm
M16	195Nm

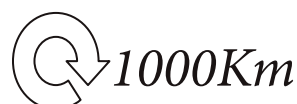

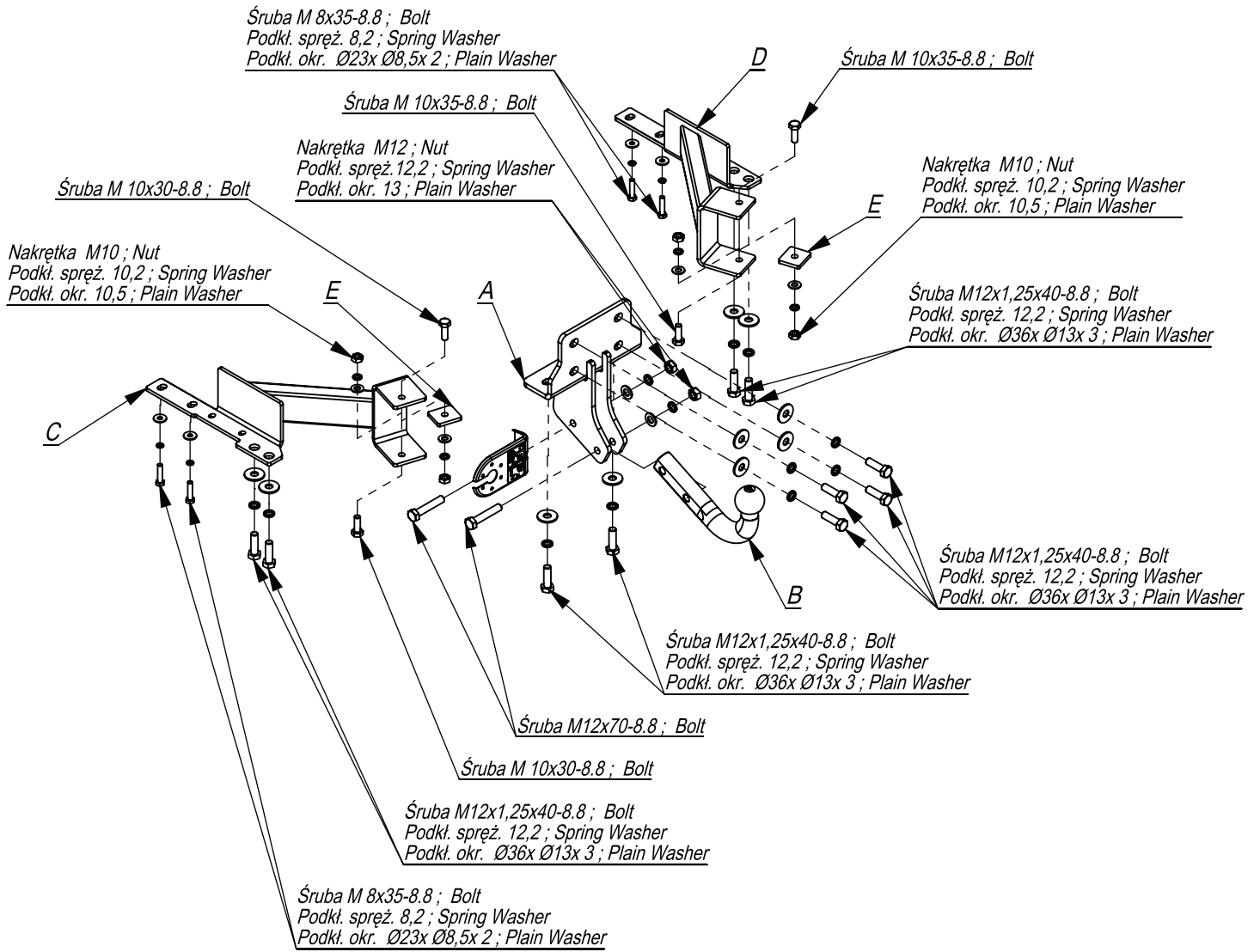

	A	x1		M12x70	2
				M12x1,25x40	10
				M10x35	4
				M8x35	4
	C	x1		M12	2
				M10	4
				Ø36xØ13x3	10
	D	x1		13	2
				10,5	4
				8,5	4
	E	x2		12,2	12
				10,2	4
	F	x1		8,2	4

Śruba M 8x35-8.8 ; Bolt
Podkl. spręż. 8,2 ; Spring Washer
Podkl. okr. Ø23x Ø8,5x 2 ; Plain Washer

Śruba M 10x35-8.8 ; Bolt

Nakrętka M10 ; Nut
Podkl. spręż. 10,2 ; Spring Washer
Podkl. okr. 10,5 ; Plain Washer

Śruba M 10x30-8.8 ; Bolt

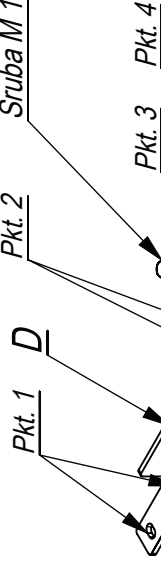

Nakrętka M10 ; Nut
Podkl. spręż. 10,2 ; Spring Washer
Podkl. okr. 10,5 ; Plain Washer

Śruba M12x1,25x40-8.8 ; Bolt
Podkl. spręż. 12,2 ; Spring Washer
Podkl. okr. Ø36x Ø13x 3 ; Plain Washer

Śruba M 8x35-8.8 ; Bolt
Podkl. spręż. 8,2 ; Spring Washer
Podkl. okr. Ø23x Ø8,5x 2 ; Plain Washer

Śruba M12x1,25x40-8.8 ; Bolt
Podkl. spręż. 12,2 ; Spring Washer
Podkl. okr. Ø36x Ø13x 3 ; Plain Washer

Śruba M 10x30-8.8 ; Bolt

Śruba M12x70-8.8 ; Bolt

Śruba M12x1,25x40-8.8 ; Bolt
Podkl. spręż. 12,2 ; Spring Washer
Podkl. okr. Ø36x Ø13x 3 ; Plain Washer

Śruba M12x1,25x40-8.8 ; Bolt
Podkl. spręż. 12,2 ; Spring Washer
Podkl. okr. Ø36x Ø13x 3 ; Plain Washer



Nr katalogowy

Marka

T/028

Toyota Landcruiser 5D, 3D

od 12/2002 ->

96-111 Kowiesy, Chojnata 23 A
tel. +48 46 831 73 31

- Odkręcić zderzak oraz metalowe wzmocnienia.
- Element haka A dokręcić do belki poprzecznej samochodu śrubami M12x40x1,25 (pkt 5 i 6).
- Elementy haka C i D dokręcić do podłużnic śrubami M12x40x1,25 (pkt 2) oraz śrubami M8x35 8.8 (pkt 1) (w podłużnicach znajdują się technologiczne otwory z gwintami).
- Poprzez otwory w elementach haka C i D wykonać otwory $\varnothing 10,5$ w belce poprzecznej i skręcić śrubami M10x35 8.8 (pkt 3, 4) stosując nakładki E.
- Dokręcić wszystkie śruby z momentem wg tabeli.
- Przykręcić metalowe wzmocnienia po uprzednim obcięciu (wg schematu dla wersji J12).
- Wyciąć fragment zderzaka w dolnej jego części.
- Przykręcić zderzak.
- Przykręcić kulę i blachę gniazda elektrycznego śrubami M12x70 8.8 (pkt 7).
- Podłączyć instalację elektryczną.

- Unscrew the bumper and metal reinforcements.
- Screw the element A to the cross bar of the car with bolts M12x40x1,25 (point 5 and 6).
- Screw the elements C and D to the metal clamps with bolts M12x40x1,25 (point 2) and M8x35 8.8 (point 1) (the technological holes with threads are in the metal clamps).
- Drill the holes $\varnothing 10,5$ in the cross-bar, through the holes in the elements C and D, and screw with bolts M10x30 8.8 (point 3, 4) using plates E.
- Tighten all the bolts according to the torque setting- see the table.
- Cut the metal reinforcements about 45 mm (according to the draft) and next screw them.
- Cut out the fragment of the bumper, in its lower part.
- Screw the bumper.

- Die Stoßstange und die Metallverstärkungen abschrauben.
- Das Tragteil A von dem Querbalken mit den Schrauben M12x40x1,25 (Punkt 5,6) anschrauben.
- Die Tragteile C und D an die Längsträger mit den Schrauben M12x40x1,25 (Punkt 2) und mit den Schrauben M8x35 8.8 (Punkt 1) anschrauben. In den Längsträgern befinden sich die vom Werk aus vorhandene Öffnungen mit Gewinden.
- Durch die Öffnungen in den Tragteilen C und D die Öffnungen $\varnothing 10,5$ im Querbalken ausführen und mit den Schrauben M10x30 8.8 (Punkt 3,4) mit den Aufsätzen E verschrauben.
- Alle Schrauben mit dem in der Tabelle angegebenen Drehmoment festziehen.
- Die Metallverstärkungen nach Abschneiden um 45 mm nach Schema anschrauben.
- Ein Teil der Stoßstange im unteren Teil ausschneiden.
- Die Stoßstange anschrauben.
- Die Kugel und die Steckdosenhalterung mit den Schrauben M12x70 8.8 (Punkt 7) anschrauben.
- Die Elektroinstallation anschließen.

- Dévisser le pare-chocs avec le renforcement en métal.
- Serrer l'élément du crochet A à la poutre transversale du véhicule avec les vis M12x40x1,25 (point 5 et 6).
- Serrer les éléments du crochet C et D aux longerons, en utilisant les vis M12x40x1,25 (point 2) et les vis M8x35 8.8 (point 1) (dans les longerons il y a des trous technologiques avec le filetage).
- A travers les trous dans les éléments du crochet C et D réaliser les trous $\varnothing 10,5$ dans la poutre transversale et serrer avec les vis M10x30 8.8 (point 3, 4) en utilisant les rondelles E.
- Serrer tous les boulons avec un couple de serrage selon tableau.
- Serrer les renforcements en métal après les avoir coupés d'environ 45 mm (selon le schémat).
- Tirer le fragment du pare-chocs dans la partie inférieure.
- Serrer le pare-chocs.
- Visser la boule et la tôle de la prise électrique à l'aide des boulons M12x70 8.8 (point 7).
- Raccorder le circuit électrique.

- Desenroscar el parachoques y los refuerzos metálicos.
- Apretar el elemento del gancho A a la barra transversal del carro con tornillos M12x40x1,25 (punto 5 i 6).
- Apretar los elementos del gancho C y D al chasis con tornillos M12x40x1,25 (punto 2) y con tornillos M8x35 8.8 (punto 1) (en el chasis se encuentran orificios tecnológicos con roscas).
- A través de los orificios en los elementos de ganancia C y D, hacer agujeros de $\varnothing 10,5$ en la barra transversal y apretar con tornillos M10x30 8.8 (puntos 3 y 4) utilizando las capas E.
- Apretar todos los tornillos con el par según la tabla anterior.
- Atornillar el refuerzo de metal después del corte (según el diagrama para la versión J12).
- En la parte inferior del parachoques un corte.
- Apretar el parachoques.
- Apretar la bola y la placa de la toma de corriente tornillos M12x70 8.8. (punto 7).
- Conectar la instalación eléctrica.

