









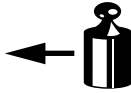

Montagehandleiding	Artikelnr.: 029555	 EC 94/20 e4 00-4166	 1730 kg	 1200 kg	 75 kg	D waarde value Wert valeur 6,95 kN	 (c) BOSAL Plant 34 Date: 08-02-2011 Rev. nr. 01
	Seat Ibiza 6J - Hatchback ☒ 2008 → - Stationwagon ☒ 2009 → Kogel code: 38 350-3656 Partnummer: ZF 6J0001T						

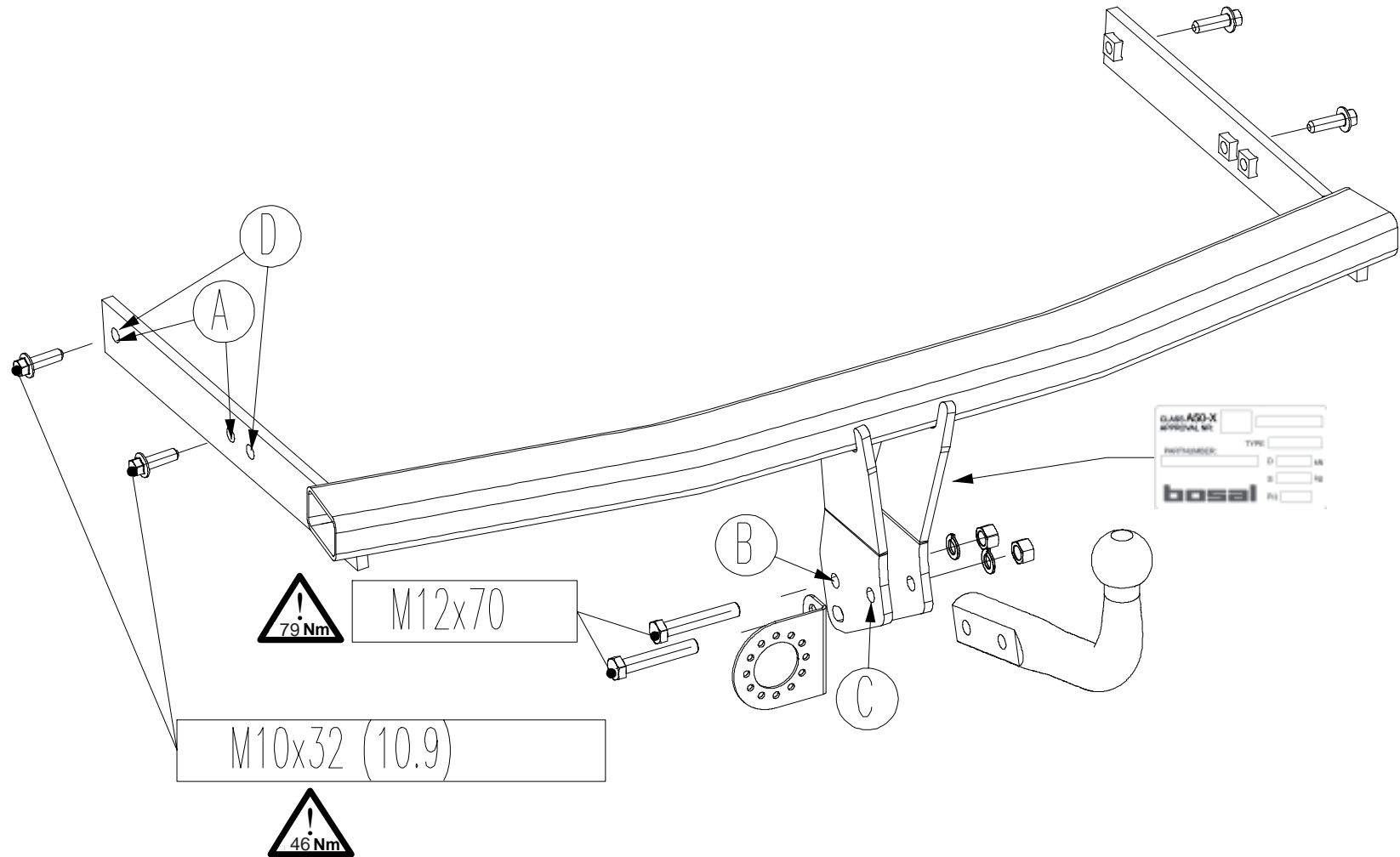

Meegeleverde onderdelen	Medfølgende komponenter	Componenti forniti a corredo
Mitgelieferte Befestigungsteile	Vedlagt festemateriell	Dodané upevňovací díly
Provided parts	Medföljande komponenter	Dostarczone części wymienn
Materiel de fixation joint	Mukana tulevat osat	Általunk biztosított alkatrészek
Piezas incluidas		

bolt	size	Quality	Quantity	Spanner
	M 12x70	8.8	2	19
	M 10x32	10.9	4	17

	2x M12 cl.10		2x A12
----------------------------------------------------------------------------------	--------------	-----------------------------------------------------------------------------------	--------

	
	

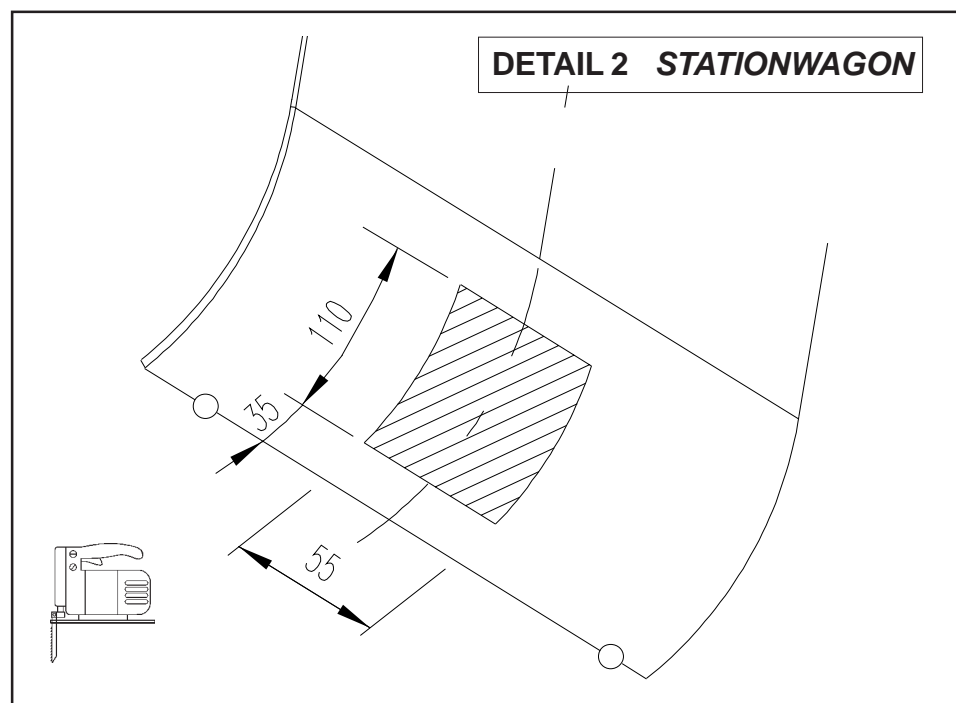
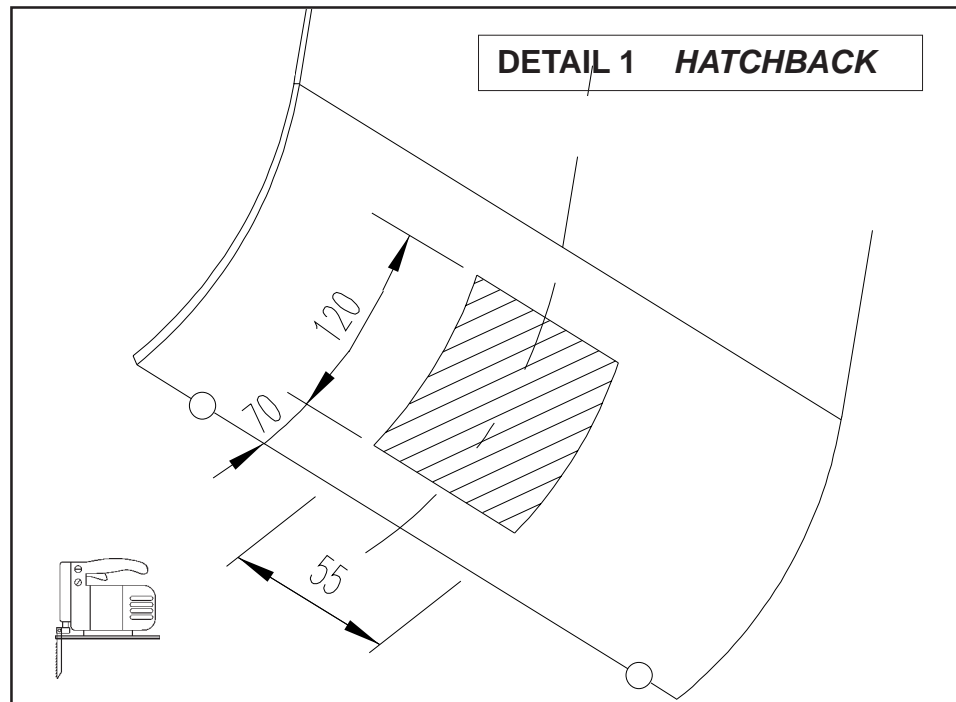

NL De tussenruimte conform supplement VII, afbeelding 30 van de richtlijn 94/20/EG moet in acht worden genomen.

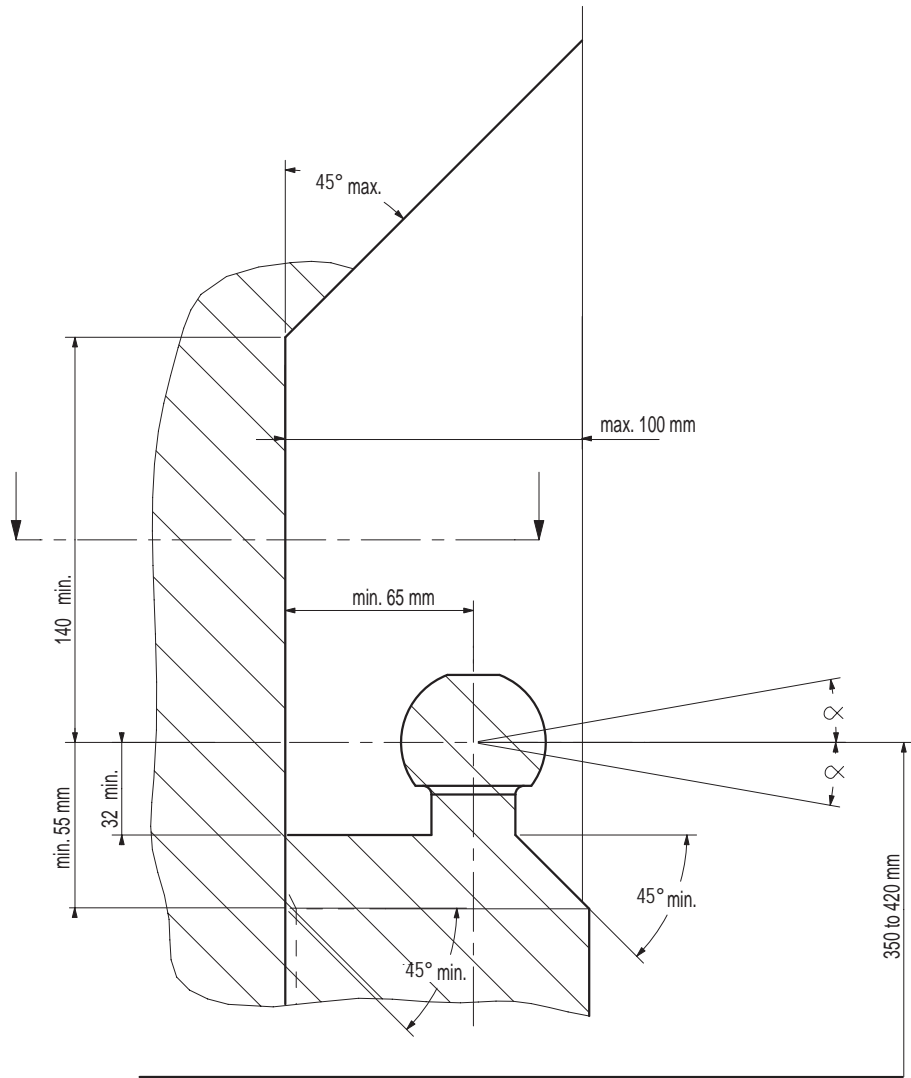

NL bij toelaatbaar totaal gewicht van het voertuig

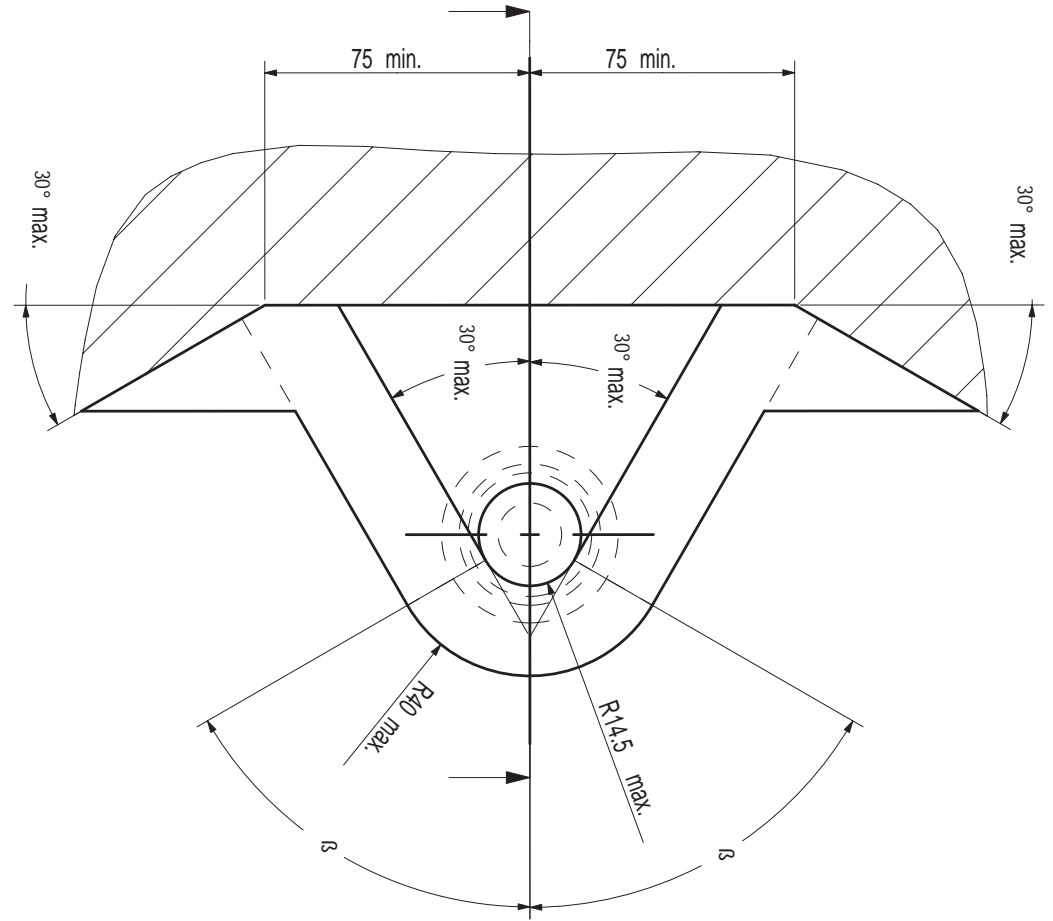

Voor het gebruik van deze trekhaak zijn de specificaties van de voertuigfabrikant met betrekking tot het maximale trekgewicht en de kogeldruk bindend. Raadpleeg Uw dealer voor het maximale trekgewicht wat Uw auto mag trekken, hierbij mogen de specificaties van deze trekhaak niet overschreden worden.

Overbelasting (overschrijding van de specificaties) van deze trekhaak kan leiden tot ernstige schade aan het voertuig en/of een breuk van de trekhaak.

In het uiterste geval kan een dergelijk overbelasting leiden tot het losraken van de rijdende aanhanger, caravan of fietsendrager. Dit kan vervolgens op zijn beurt mogelijk een zwaar of dodelijk letsel toebrengen aan personen in de directe omgeving van de aanhanger, caravan of fietsendrager.

Bosal kan niet aansprakelijk worden gesteld voor enig gebrek in het product zoals veroorzaakt door de schuld of door welk onoordeelkundig gebruik (o.a. overbelasting) ook van de gebruiker of een persoon voor wie hij aansprakelijk is (sect. 185, art. 2 N.B.W.).

Formule t.b.v. bepaling van de D-waarde:

$$\frac{\text{max. aanhangwagengewicht (kg)} \times \text{max. voertuiggewicht (kg)} \times 9.81}{\text{max. aanhangwagengewicht (kg)} + \text{max. voertuiggewicht (kg)} \times 1000} = D \text{ (kN)}$$

De door de voertuigfabrikant standaard toegestane bevestigingspunten zijn aangehouden.

Nationale richtlijnen betreffende de montagegoedkeuring moeten in acht worden genomen.

Deze montage- en gebruikshandleiding dient aan de voertuigdocumenten te worden toegevoegd.

Al onze producten worden gecontroleerd op compleetheid middels een weegcontrole systeem.

Reclamaties met betrekking tot ontbrekende delen kunnen alleen geaccepteerd worden indien deze gewichtscntrole sticker kan worden getoond.

Het is noodzakelijk om na ca. 1000 km gebruik de boutverbindingen na te trekken (volgens gegeven aanhaalmomenten).

029551 MONTAGEHANDLEIDING

1. Meegeleverde onderdelen en bevestigingsmaterialen van de trekhaak verwijderen. Eventueel aanwezige kit ter plaatse van de bevestigingspunten verwijderen.
2. Bumper-demontage:
Hatchback:
Verwijder in de linker- en rechter wielkast 3 schroeven en 1 drukker.
Verwijder aan de onderzijde van de bumper 6 schroeven.
Demonteer de achterlichtunits. Deze zijn bevestigd d.m.v. 2 schroeven aan de voorzijde en in de kofferruimte met 1 moer. Verwijder de daaronder gelegen 4 schroeven.
Verwijder de bumper en demonteer de connectoren.
Stationwagon:
Verwijder in de linker- en rechter wielkast 5 schroeven.
Verwijder aan de onderzijde van de bumper 7 schroeven.
Demonteer de achterlichtunits. Deze zijn bevestigd d.m.v. 3 moeren achter de zijbekleding in de kofferruimte. Verwijder de daaronder gelegen 2 schroeven en 1 drukker.
Verwijder de bumper en demonteer de connectoren.
3. Demonteer de binnenbumper. Deze komt te vervallen.
4. Om de voorste gaten "A" beter te kunnen bereiken, is het raadzaam om de kunststof spatschermen, welke zich bevinden in de wielkasten, te verwijderen, of dusdanig naar buiten te klappen, dat deze gaten beter te bereiken zijn.
5. **Hatchback:** schuif de trekhaak in de chassisbalken.
Monteer t.p.v. de gaten "A" m.b.v. 4 bouten M10x32 (10.9).
Stationwagon: schuif de trekhaak in de chassisbalken.
Monteer t.p.v. de gaten "D" m.b.v. 4 bouten M10x32 (10.9).
6. Zet de trekhaak vast. Hanteer hierbij de aanhaalmomenten zoals aangegeven op pagina 1.
7. Plaats de bijgeleverde schuimblokken in de chassisbalken zodat deze worden afgesloten voor binnentredende uitlaatgassen.
8. Maak een uitsparing in de bumper: **Hatchback** volgens detail 1
Stationwagon volgens detail 2
9. Herplaats alle onder punt 4 en 2 verwijderde onderdelen.
10. Monteer t.p.v. de gaten "B" en "C" de kogel en de stekkerdoosplaat (gat "C") m.b.v. 2 bouten M12x70, veerringen en moeren.
11. Zet de kogel vast. Hanteer hierbij de aanhaalmomenten zoals aangegeven op pagina 1.