

2. Förborra –ø8mm hål **B** (markerat med körnslag/fördjupning) igenom befintliga hålen i bakgaveln, och förstora de borrade hålen med ø13mm borr. Borra ø11mm hål **C** i sidobalkarnas undersida (markerat med körnslag/fördjupning), kolla platser med hjälp av stagjärn (3) och (4).
3. Föra in motbultar (6) från befintliga större hålen i de borrade hålen **C**. Montera flänshylsor (5), brickor (17) och bultar (11) i befintliga hålen **D** från sidobalkarnas yttre sidor. Montera stagjärn (3) och (4) till sidobalkarna med brickor (17) och muttrar (15).
4. Placera bultar (13) och brickor (18) underifrån i de borrade hålen **B** och hylsorna (19) från bakåt i bultar (13). Montera dragets ramdel (1) i bultar (13) med brickor (18) och muttrar (16) och i de befintliga bultarna i bakgaveln med flänsmuttrar (14).
5. Rikta in delarna och momentdrag samtliga bultar/muttrar omsorgsfullt, se tabell.  
(Slutför elmonteringen.)
6. Lägg urskärningsmall **A** i mitten på yttre sidan av stötfångaren och skär ut det markerade området.
7. Återmontera stötfångaren och andra demonterade delar.
8. Montera plåt (9) i dragets ramdel (1) löst med bult (12), brickor (18) och mutter (16). Montera distansplåt (8), motjärn (7) och plåt (9) i bogseröglan med bultar (10), brickor (17) och muttrar (15). Rikta in delarna och momentdrag samtliga bultar/muttrar omsorgsfullt, se tabell.
9. Kuldell (2) skall monteras samt underhållas enligt bruks- och underhållsanvisning. Följ anvisningen regelbundet.

KD251-30656E/06.05.2008

# kovil®

**Kovil Oy**

Taitajantie 2  
FIN-57210 Savonlinna  
Finland  
Tel. +358-(0)15-578 40  
Fax +358-(0)15-578 421

## ASENNUSOHJE / MONTERINGSANVISNING

### Ajoneuvon tiedot / Fordons information:

Valmistaja / Tillverkare: **HONDA**  
Malli / Modell: **ACCORD TOURER 2003-**  
Tyyppi / Typ: **CM1, CM2, CN2**

### Vetokoukun tiedot / Dragets information:

Tuotenumero (Ver.) / Produkt -nr. (Ver.): **30656E**  
EY -tyyppi / EG -typ: **KD251**  
EY -hyväksyntänumero / EG -godkänd nr: **e11\*94/20\*4963\*01**  
Aisapaino / Kultryck S: **max 75 kg** (Katso ajoneuvon tiedot / Se fordon information)  
D-arvo / D-värde D: **max 8,75 kN**  
Vetokoukun paino / Dragets vikt: **16 kg**

D - arvo vastaa esim. C = 1500 kg ja T = 2200 kg. D - värde motsvarar t.ex. C = 1500 kg och T = 2200 kg. Ota myös huomioon ajoneuvokohtaiset rajoitukset (katso rekisteriote ja muut ajoneuvon tiedot). Följ även fordonsspecifika begränsningar (se registerutdrag och fordon information).

Vetokoukun D-arvoa ei saa ylittää.

Dragets D-värde får ej överskridas.

**D=** D -arvo / D -värde [kN]

**D =**  $T \times C \times 9,81 / ((T + C) \times 1000)$

**T=** Ajoneuvon kok. paino / Tot. vikt av fordon [kg]

**T =**  $C \times D \times 1000 / ((C \times 9,81) - (1000 \times D))$

**C=** Perävaunun kokonaispaino - aisapaino S /

Släpvagns totalvikt - kultryck S [kg]

**C =**  $T \times D \times 1000 / ((T \times 9,81) - (1000 \times D))$

### Yleisohjeet:

#### LUE ASENNUSOHJE ENNEN ASENNUSTA !

- Poista alustamassa kiinnityskohdista ja suojaa ohuella ruostesuoja-aineella.
- Puhdista hitsattujen muttereiden kierteen ennen asennusta.
- Säilytä tämä asennusohje ja mahdollisesti liitteenä olevat käyttö- ja huolto-ohjeet ajoneuvon papereiden mukana.
- Vetokuula on pidettävä puhtaana ja rasvattuna.

#### Huomio!:

- Vetokoukun ja kiinnitysosien rakennetta ei saa muuttaa. Vaurioitunut vetokoukku ja kiinnitysosat on uusittava.
- Vetokoukulan halkaisija ei saa alittaa 49mm mistään kohdasta.
- Valmistajan tuotevastuu ei koske asennusvirheestä tai virheellisestä käytöstä aiheutuvia vahinkoja.

### Allmänna anvisningar:

#### LÄS MONTERINGSANVISNINGEN FÖRE MONTERING !

- Skrapa bort underredsmassan vid kontaktytorna och skydda med tunt rostskyddsmedel.
- Rensa gängor i insvetsade muttrar före montering.
- Bevara dragets monteringsanvisning samt eventuella bruks- och underhållsanvisningar med fordonets övriga dokument. (Monteringsanvisningen skall uppvisas vid besiktningen i Sverige.)
- Dragkulan skall hållas ren och smörjd.

#### Observera!:

- Konstruktions ändring av draganordning eller monteringsdetaljer är förbjudet. Skadad draganordning eller monteringsdetaljer måste bytas mot nya.
- Dragkulans diameter får ej underskrida 49mm på minsta stället.
- Tillverkarens produktansvar gäller ej skador orsakade av felaktig montering och/eller felaktig användning.

KD251-30656E/06.05.2008

**Kiristysmomentti /  
Åtdragningsmoment:**

M6 - 8.8 .....	10 Nm
M8 - 8.8 .....	30 Nm
M10 - 8.8 .....	47 Nm
M12 - 8.8 .....	90 Nm
M14 - 8.8 .....	130 Nm
M16 - 8.8 .....	195 Nm
M10 x 1,25 - 8.8 ...	40 Nm
M12 x 1,25 - 8.8 ...	70 Nm
M12 x 1,5 - 8.8 .....	80 Nm
M14 x 1,5 - 8.8 ...	135 Nm

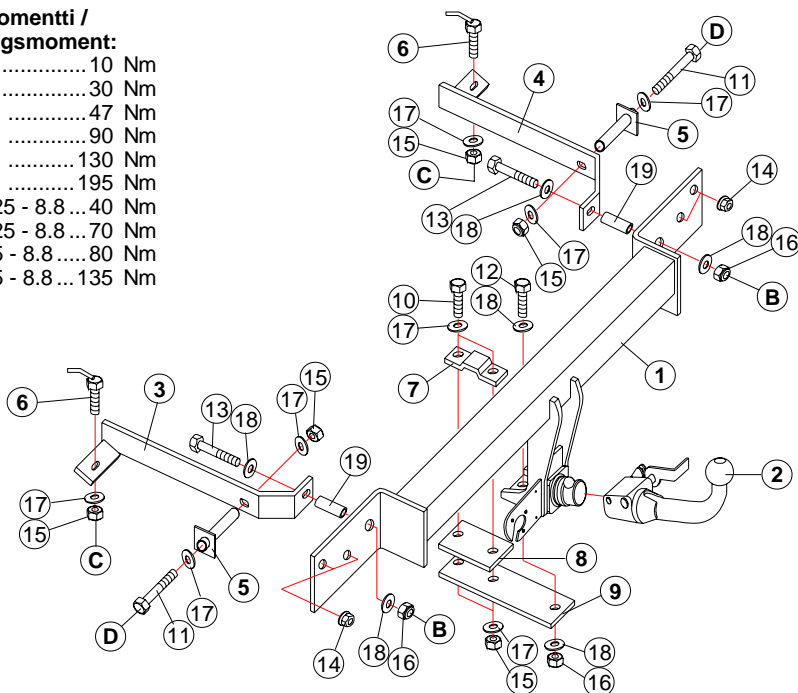

**Asennussarja / Monteringsatts:**

Pos kpl/st Osa/Del

1 .....	1	Koukun runko / Dragets ramdel	
2 .....	1	Kuulaosa / Kuldel	
3 .....	1	Vasen aisa / Vänster stagjärn	
4 .....	1	Oikea aisa / Höger stagjärn	
5 .....	2	Laippaholkki / Flänshylsa	
6 .....	2	Vastaruuvi / Motbult	
7 .....	1	Sanka / Motjärn	
8 .....	1	Vällilaippa / Distansplåt	
9 .....	1	Tukilevy / Stödplåt	
10 .....	2	Kuusioruuvi / Bult .....	M10 x 40
11 .....	2	Kuusioruuvi / Bult .....	M10 x 120
12 .....	1	Kuusioruuvi / Bult .....	M12 x 35
13 .....	2	Kuusioruuvi / Bult .....	M12 x 90
14 .....	4	Laippamutteri / Flänsmutter ..	M8
15 .....	6	Lukitusmutteri / Låsmutter .....	M10
16 .....	3	Lukitusmutteri / Låsmutter .....	M12
17 .....	10	Aluslevy / Planbricka .....	10,5 x 20
18 .....	6	Aluslevy / Planbricka .....	13 x 24
19 .....	2	Väliholkki / Distanshylsa .....	ø21,3 / L=50
---	1	Akselin suojus / E-lock .....	Iso / Stor

**Liitteet / Bilaga:**

A .....	Puskurin loveusohje / Urskärningsmall	21.06.2004
---	Käyttöohje (kuulaosa KE1) / Bruksanvisningen (kuldel KE1)	

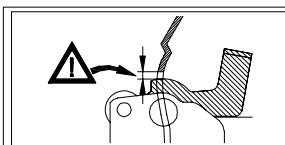

**HUOM!** Tarkasta, että kahvan ja puskurin väliin jää vällys. Kuulan lukitus ei toimi, jos kahva ei pääse kääntymään vapaasti.

**OBS!** Kontrollera att det finns mellanrum vid stötfångaren och låsarmen. Om låsarmen hindras från att slå ända upp, låses inte kulan.

KD251-30656E/06.05.2008

**HUOMI!** Pura osat paketista ja tarkasta, että sarjasta ei puutu mitään.  
Katso auton osien tarkemmat irrottamisohjeet korjaamokirjasta !

**Vihje:** Seuraa sähkösarjan asennusohjetta ja asenna sähkösarja vetokoukkuun asentaessasi.

1. Irrota takapuskuri.  
Poista törmäyselementti takapelistä (ei asenneta takaisin).  
Poista 4 suojatulppaa takapelistä koukun rungon kiinnitysalueilta.  
Irrota takimmainen pakoputkisto ja lämmönsuojalevy äänenvaimentajan yläpuolelta (2,4l mallissa 2 äänenvaimentajaa).  
(Esi-asenna sähkösarjan johdot.)
2. Esiporaa ~ø8mm reiät takapelistä olevien aukkojen läpi merkittyihin kiinnityspisteisiin **B**, ja suurena reiät ø13mm poralla.  
Poraa ø11mm reiät **C** oikean ja vasemman runkopalkin alapintaan merkittyihin kiinnityspisteisiin, tarkasta pisteiden paikat aisoilla (3) ja (4).  
Ruostesuoja poratut alueet.
3. Aseta vastaruuvit (6) runkopalkkien pohjassa olevista aukoista reikiin **C** ja holkit (5), aluslevyt (17) ja ruuvit (11) runkopalkkien sivuilla oleviin aukkoihin **D**. Asenna aisat (3) ja (4) runkopalkkeihin löysästi aluslevyillä (17) ja muttereilla (15).
4. Aseta ruuvit (13) ja aluslevyt (18) ajoneuvon alta reikiin **B** ja holkit (19) takapuolelta ruuveihin (13). Asenna koukun runko (1) löysästi ruuveihin (13) korialuslevyillä (18) ja muttereilla (16) ja takapelistä oleviin ruuveihin laippamuttereilla (14).
5. Kohdista osat ja kiristä kaikki ruuvit/mutterit huolellisesti oikeaan momenttiin, katso taulukko. (Asenna sähkösarja.)
6. Aseta loveusmalli **A** takapuskurin ulkopintaan ja lovea puskurin mallin mukaan.
7. Asenna puskurin ja muut ajoneuvosta irrotetut osat takaisin paikoilleen.
8. Asenna tukilevy (9) koukun runkoon (1) ruuvilla (12), aluslevyillä (18) ja muttereilla (16).  
Asenna välilaippa (8), sanko (7) ja tukilevy (9) hinauskorvakkeeseen ruuveilla (10), aluslevyillä (17) ja muttereilla (15).  
Kohdista osat ja kiristä kaikki ruuvit/mutterit huolellisesti oikeaan momenttiin, katso taulukko.
9. Kuulaosa (2) asennetaan erillisen käyttö- ja huolto-ohjeen mukaisesti. Noudata ohjetta säännöllisesti.

**OBS!** Packa upp samtliga detaljer och kontrollera att alla delar finns med i satsen.  
För demontering av bilens delar se exakt instruktion i verkstadsmanual !

**Tips:** Föl monteringsanvisningen för elsats, och montera elsatsen medan monteringen av draget.

1. Demontera den bakre stötfångaren.  
Demontera säkerhetsbalken från baggaveln, återmonteras inte.  
Demontera skyddspluggar i baggaveln vid dragets infästningspunkter, återmonteras inte.  
Demontera bakre avgasrörsystemet och befintliga värmeskyddsplåt (2,4l mall bägge sida).  
(Förmontera elsatsens ledningar.)

fortsätter på sidan 4...

KD251-30656E/06.05.2008

A

KD251 (30656E)

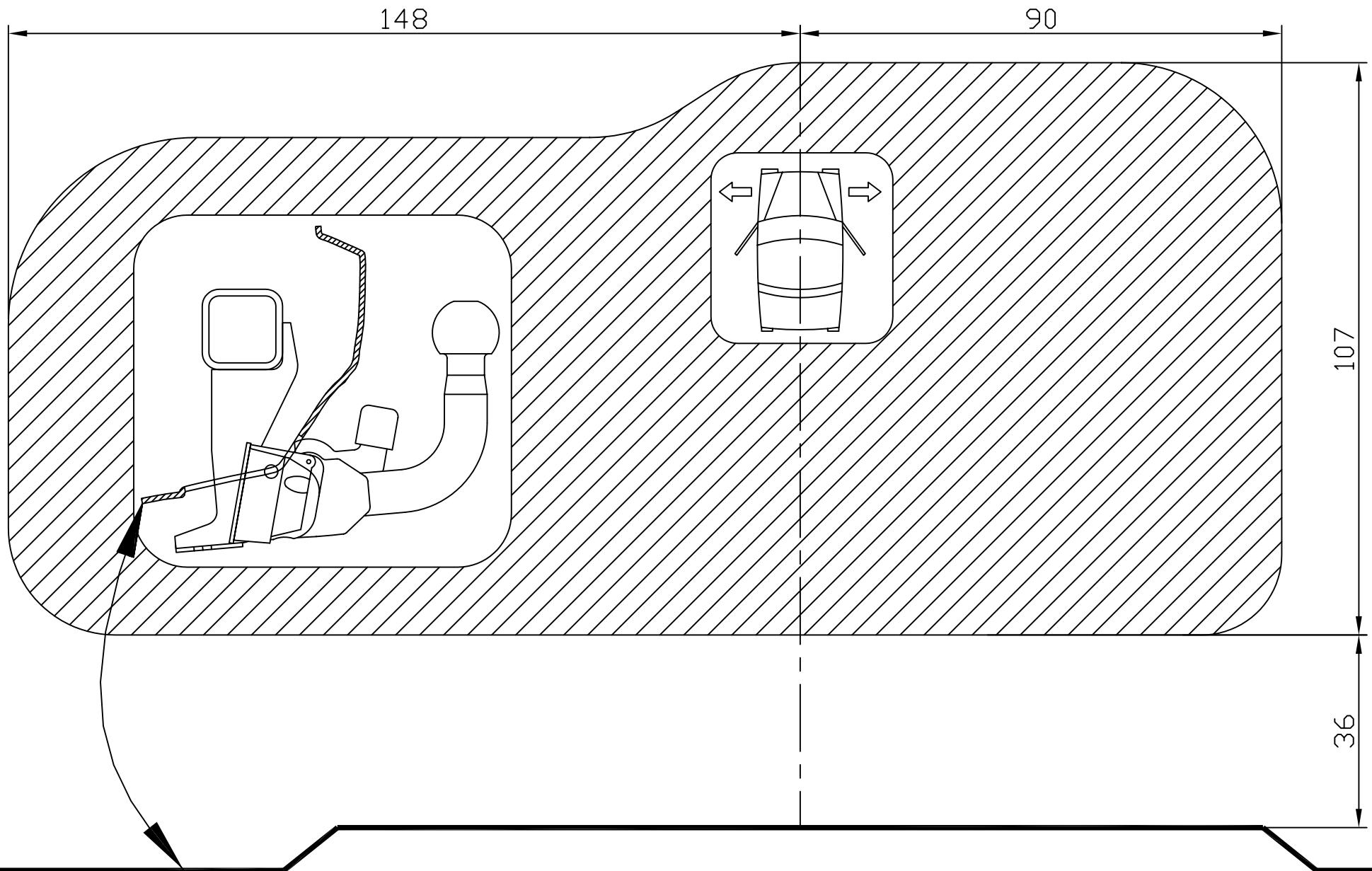

21.06.2004